



7.1.18

Garden 551-552

**M2net**[®]

GARDEN 551-552 è un prodotto a basso consumo. Il suo motore digitale garantisce un risparmio energetico del 70% rispetto ai sistemi 230 Vac.

GARDEN 551-552 is an energy saving device. The motor is able to save up to 70% of energy comparing to the 230 Vac systems.

GARDEN 551-552 es un producto de bajo consumo. Su motor digital garantiza un ahorro energético del 70% respecto a los sistemas 230 Vca.

GARDEN 551-552 é um produto de baixo consumo. O seu motor digital garante uma poupança de energia de 70%, no sistema 230 Vca.

GARDEN 551-552 est un produit à faible consommation. Le moteur garantit une consommation d'énergie jusqu'à 70% inférieure à celle d'un moteur 230 Vca.

Das System **GARDEN 551-552** wurde für einen geringeren Energieverbrauch entworfen. Sein digitaler Kontrollmotor garantiert einen 70% geringeren Energieverbrauch gegenüber einem 230 VAC Motor.

Het systeem **GARDEN 551-552** is ontworpen voor beperkt energieverbruik. De motor is zo ontworpen dat hij 70% energie bespaart in vergelijking met de 230 Vac systemen.

GARDEN 551-552 - это система с низким потреблением электроэнергии. В сравнении с системами на 230 Vac, её цифровой мотор гарантирует экономию энергии до 70%.

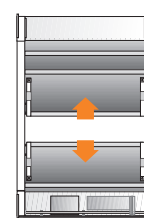
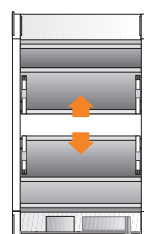
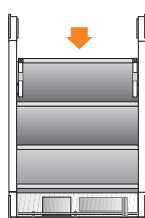

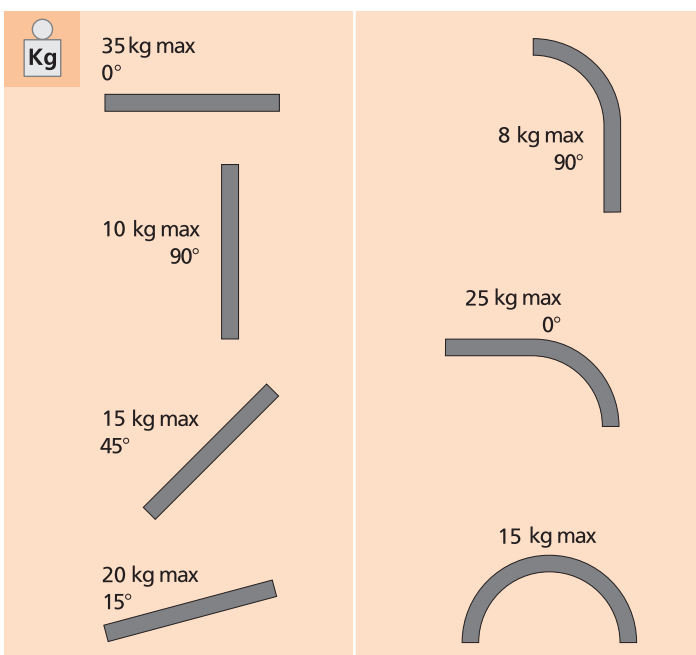
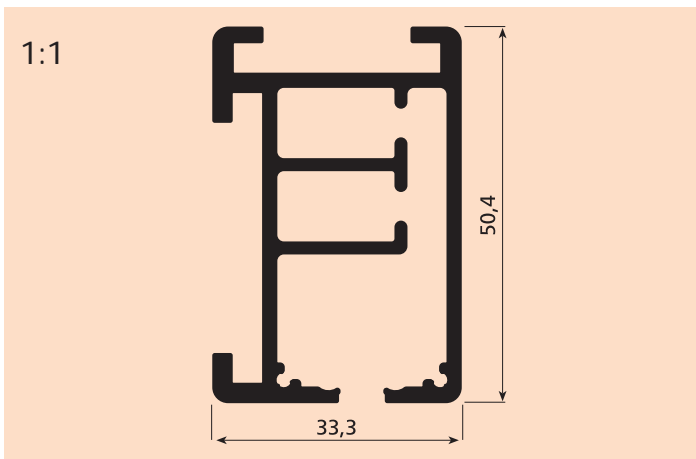

USE UTILIZZO - USE - USO
USO - UTILISATION - ANWENDUNG
GEBRUIK - ИСПОЛЬЗОВАНИЕ

SISTEMA PER TENDE A LUCERNARIO DI GRANDI DIMENSIONI CON AZIONAMENTO A MOTORE

Tende filtranti ed oscuranti max: 700 g/m². Scorrimento orizzontale, verticale o inclinato. Curvabile ad ampio raggio (50 cm min.). Il sistema permette l'installazione in parallelo per grandi coperture. L'attuatore è costituito da un motore a 24 Vdc con alimentatore switching wide-range 90-250 Vac / 24 Vdc e dall'elettronica di gestione che sovrintende al funzionamento del sistema. La velocità di scorrimento della tenda è di 12,5 cm/s. La trasmissione di potenza è realizzata per mezzo di un anello di cinghia dentata in poliuretano. L'elettronica di gestione è stata sviluppata per l'impiego del sistema «Garden 551» in reti digitali wireless o by wire con scambio bidirezionale, tra attuatore e dispositivo di comando. Installazione a soffitto o ad incasso.

SYSTEM FOR LARGE SKYLIGHT BLINDS WITH MOTOR DRIVE

Screening and blackout blinds max: 700 g/m². Horizontal, vertical or angled sliding. Large radius curvature (min. 50 cm).

The system permits parallel installation for large coverings. The actuator consists of a 24 Vdc motor with wide-range switching power supply 90-250 Vac / 24 Vdc and electronics to control the system. The sliding speed of the blind is 12,5 cm/s. Power is transmitted by means of a looped polyurethane toothed belt. The control electronics have been developed to use the «Garden 551» system in wireless digital network or by wire with bi-directional exchange, between actuator and control device. For ceiling or recessed installation.

SISTEMA PARA CORTINAS DE CLARABOYA DE GRANDES DIMENSIONES CON ACCIONAMIENTO MEDIANTE MOTOR

Cortinas filtrantes y oscurecientes máx.: 700 g/m². Deslizamiento horizontal, vertical o inclinado. Con amplio radio de curvatura (mín. 50 cm). Este sistema permite efectuar la instalación en paralelo en el caso de grandes coberturas. El accionador está constituido por un motor de 24 Vcc con alimentador switching wide-range 90-250 Vca / 24 Vcc y por la electrónica de gestión que controla el funcionamiento del sistema. La velocidad de deslizamiento de la cortina es de 12,5 cm/s. La transmisión de potencia se realiza por medio de un anillo de correa dentada de poliuretano. La electrónica de gestión ha sido desarrollada para el empleo del sistema «Garden 551» en redes digitales wireless o by wire, con intercambio bidireccional entre accionador y dispositivo de mando. Instalación en techo o de empotrar.

SISTEMA PARA CORTINAS DE CLARABÓIA GRANDES DIMENSÕES ACCIONÁVEIS COM MOTOR

Cortinas filtrantes e de escurecimento máx 700 g/m² Deslizamento horizontal, vertical ou inclinado. Curvável com raio amplo (50 cm, mín.). O sistema permite a instalação de grandes coberturas em paralelo. O actuador é constituído por um motor de 24 Vcc com alimentador com grande amplitude de comutação, 90-250 Vca / 24 Vcc, e pela electrónica de gestão que dirige o funcionamento do sistema. A velocidade de deslizamento da cortina é de 12,5 cm/s. A transmissão de potência é feita por meio de um anel de correa dentada de poliuretano. A electrónica de gestão foi desenvolvida para utilização do sistema «Garden 551» em redes digitais wireless ou by wire com troca recíproca de informações operativas entre o actuador e o dispositivo de comando. Instalação no tecto ou embutida.

SYSTÈME POUR STORES DE JARDIN D'HIVER DE GRANDES DIMENSIONS À ACTIONNEMENT MOTORISÉ

Stores filtrants et d'occultation maxi: 700 g/m². Coulissement horizontal, vertical ou incliné. Possibilité de cintrage à large rayon (50 cm minimum). Ce système peut être installé en parallèle pour couvrir de grandes surfaces vitrées. L'actionneur est formé d'un moteur 24 Vcc avec alimentateur switching wide-range 90-250 Vca / 24 Vcc et d'un dispositif électronique qui gère le fonctionnement du système. La vitesse de déplacement du store est de 12,5 cm/s. La transmission de puissance est réalisée par une courroie crantée en polyuréthane. L'électronique de gestion a été développée pour l'utilisation du système «Garden 551» en réseaux numériques avec ou sans fil, avec échange bidirectionnel des informations entre actionneur et dispositif de commande. Installation au plafond ou encastrée.

SYSTEM FÜR GROSSE DACHFENSTERROLLOS MIT MOTORBETÄTIGUNG

Lichtdurchlässige und abdunkelnde Stoffe max. 700 g/m². Waagrecht-, Senkrecht- oder Schräglauf. Für Kurven mit großem Bogenradius geeignet (mind. 50 cm). Das System gestattet die Parallelinstallation für große Abdeckflächen. Die Betätigung besteht aus einem 24V-Gleichstrommotor mit Wide-Range-Umschaltnetzgerät 90-250 VAC / 24 VDC und aus der Steuerelektronik für den Systembetrieb. Laufgeschwindigkeit des Rollos 12,5 cm/s. Kraftübertragung mittels eines Endloszahnriemens aus PU. Die Steuerelektronik wurde für den Einsatz des Systems «Garden 551» in drahtlosen oder verdrahteten digitalen Netzen mit bidirektionalem Datenaustausch zwischen Stellglied und Steuervorrichtung entwickelt. Decken- oder Unterputzmontage.

SYSTEME VOOR DAKRAAMGORDIJNEN VAN GROTE AFMETINGEN MET BEDIENING DOOR MOTOR

Lichtfilterende en verduisterende gordijnen max: 700 g/m². Horizontale, verticale of schuine verschuiving. Buigbaar over een grote straal (min. 50 cm). Het systeem staat parallel installatie voor grote afdekkingen toe. De bediening wordt verzorgd door een 24 Vdc motor met switching wide-range 90-250 Vac / 24 Vdc voedingsunit en door regelelektronica die de werking van het systeem bestuurt. De loopsnelheid van het gordijn is 12,5 cm/s. De overdracht van het vermogen wordt gerealiseerd door middel van een getande riemring van polyurethaan.





7.1.20

Garden 551-552

USE**UTILIZZO - USE - USO
USO - UTILISATION - ANWENDUNG
GEBRUIK - ИСПОЛЬЗОВАНИЕ**

De regelelektronica is ontwikkeld voor de toepassing van het «Garden 551» systeem in wireless of by wire digitale netwerken met bi-directionele uitwisseling tussen aandrijver en bedieningsorgaan. Installatie op het plafond of inbouw.

СИСТЕМА ШТОР ДЛЯ МАНСАРДНЫХ ОКОН БОЛЬШИХ РАЗМЕРОВ С ПРИВОДОМ ОТ ДВИГАТЕЛЯ

Светопрopusкающие и затемняющие шторы макс. 700 г/м².

Движение по горизонтали, вертикали или наклонное.

Поворот с большим радиусом (мин. 50 см).

Система позволяет параллельную установку для больших площадей.

Привод состоит из двигателя 24 Vdc пост. тока с переключающим широкополосным блоком питания 90-250 Vac пер. тока / 24 Vdc пост. тока и электроники управления, контролирующей работу системы.

Скорость движения шторы 12,5 см/сек.

Привод в движение осуществляется при помощи полиуретанового зубчатого ремня. Управляющая электроника была разработана для использования системы «Garden 551» в беспроводных цифровых сетях или же проводных с двусторонним обменом данными между приводом и управляющим устройством. Потолочная или встроенная установка.

**CARATTERISTICHE TECNICHE - SPECIFICATIONS
CARACTERÍSTICAS - CARACTERÍSTICAS - CARACTÉRISTIQUES
EIGENSCHAPTEN - KARAKTERISTIEKEN - ХАРАКТЕРИСТИКИ**

- Profilo in lega d'alluminio 6060 T6 UNI 8278 - L 33,3 mm; H 50,4 mm
- Canale di scorrimento 6 mm - Velocità di scorrimento: 12,5 cm/s
- Motore a 24 Vcc con alimentatore switching 90-250 Vac / 24Vdc 110 W / 13 Nm/67 RPM
- Raggio minimo di curvatura: 50 cm
- Trasmissione di potenza con cinghia dentata in poliuretano con trefoli di acciaio e rivestimento in poliammide per la riduzione degli attriti e dell'usura
- Finitura superficiale: verniciatura poliester bianco RAL 9016 nero RAL 9005 - grigio/argento
- Carrucole in materiale termoplastico con puleggia dentata su cuscinetti a sfera
- Dispositivo di tensionamento della cinghia di trasmissione alloggiato nella puleggia di rinvio

- Profile in extruded aluminium alloy 6060 T6 UNI 8278 - L 33,3 mm; H 50,4 mm
- Slide track 6 mm - Sliding speed: 12,5 cm/s
- 24 Vdc motor with switching power supply 90-250 Vac / 24Vdc 110 W / 13 Nm/67 RPM
- Minimum curvature radius: 50 cm
- Power transmitted by looped polyurethane toothed belt with steel strands and coated in polyamide to reduce friction and wear
- Surface finish: RAL 9016 white polyester paint RAL 9005 black - grey/silver
- Thermoplastic pulleys with toothed pulley on ball bearings
- Drive belt tightening device housed in return pulley

- Perfil en aleación de aluminio 6060 T6 UNI 8278 - L 33,3 mm; H 50,4 mm
- Canal de deslizamiento 6 mm / Velocidad de deslizamiento: 12,5 cm/s
- Motor de 24 Vcc con alimentador switching 90-250 Vca / 24 Vcc 110 W / 13 Nm/67 RPM
- Radio mínimo de curvatura: 50 cm
- Transmisión de potencia con correa dentada de poliuretano, con cable trenzado de acero y revestimiento de poliamida para la limitación de los roces y del desgaste
- Acabado superficial: pintura poliéster blanca RAL 9016 negra RAL 9005 / gris/plata
- Garruchas en material termoplástico con polea dentada sobre cojinetes de bola
- Dispositivo de tensado de la correa de transmisión alojado en la polea de reenvío

- Perfil de liga de alumínio 6060 T6 UNI 8278 - L 33,3 mm; H 50,4 mm
- Calha de deslizamento 6 mm - Velocidade de deslizamento: 12,5 cm/s
- Motor de 24 Vcc com alimentador de comutação 90-250 Vca / 24Vcc 110 W / 13 Nm/67 RPM
- Raio de curvatura mínimo: 50 cm
- Transmissão de potência com correia dentada de poliuretano com cordões de aço e revestimento de poliamida para redução do atrito e do desgaste
- Acabamento superficial: tinta de poliéster branca RAL 9016 preto RAL 9005 - cinzento/prateado
- Roldanas de material termoplástico anti-choque com polia dentada sobre rolamentos de esfera.
- Dispositivo de esticamento da correia de transmissão encerrado na polia de transmissão

- Profilé en alliage d'aluminium 6060 T6 UNI 8278 - L 33,3 mm ; H 50,4 mm
- Gorge de coulissement 6 mm - Vitesse de déplacement: 12,5 cm/s
- Moteur 24 V cc avec alimentation switching 90-250 Vca / 24 V cc 110 W / 13 Nm/67 tr/min.
- Rayon minimum pour cintrage: 50 cm
- Transmission de la puissance par courroie crantée en polyuréthane à torons d'acier et revêtement en polyamide pour la réduction des frictions et de l'usure.
- Finition superficielle: peinture polyester blanc RAL 9016 noir RAL 9005 - gris/argent.
- Poulies en matériau thermoplastique avec poulie crantée sur roulements à billes
- Dispositif de tension de la courroie de transmission logé dans la poulie de renvoi

- Profil aus Alu-Legierung 6060 T6 UNI 8278 - L 33,3 mm; H 50,4 mm
- Laufkanal 6 mm - Laufgeschwindigkeit: 12,5 cm/s
- 24V-Gleichstrommotor mit Umschaltnetzgerät 90-250 VAC / 24 VDC 110 W / 13 Nm/67 U/min
- Bogenradius für Kurven mind.: 50 cm
- Kraftübertragung mittels Zahnriemen aus PU mit Stahlilitzen und abrieb- und verschleißfester Polyamidbeschichtung
- Finish: Polyesterlack Weiß RAL 9016, Schwarz RAL 9005 - Grau/Silber
- Laufrollen aus Thermoplast mit auf Kugellagern laufender Zahnscheibe
- Riemenspanner in der Umlenkrolle

- Profiel van aluminiumlegering 6060 T6 UNI 8278 - L 33,3 mm; H 50,4 mm
- Loopkanaal 6 mm - Loopsnelheid: 12,5 cm/s
- 24 Vdc motor met switching voedingsunit 90-250 Vac / 24Vdc 110 W / 13 Nm/67 t/min
- Minimum buigstraal voor bochten: 50 cm
- Vermogenoverdracht met tandriem van polyurethaan met stalen strengen en polyamide bekleding voor de reductie van wrijving en slijtage
- Oppervlakteafwerking: polyester lak wit RAL 9016 zwart RAL 9005 - grijs/zilver
- Katrollen van thermoplastisch materiaal met tandschijf op kogellagers
- Spaninrichting van de drijfriem opgenomen in de dwangrol

- Профиль из алюминиевого сплава 6060 T6 UNI 8278 Д. 33,3 мм; В. 50,4 мм
- Желоб скольжения 6 мм - Скорость скольжения xx см/с
- Двигатель 24 Vdc пост. тока с переключающим блоком питания 90-250 Vac пер. тока/24 Vdc пост. тока 110 Вт / 13 Нм/67 об/мин
- Минимальный радиус поворота на: 50 см
- Привод в движение при помощи зубчатого ремня из полиуретана со стальными прядями и полиамидным покрытием для снижения трения и износа
- Отделка поверхности: полиэфирная окраска в белый цвет RAL 9016, черный цвет RAL 9005, серый/серебристый
- Блоки из термопласта с зубчатым шкивом на шарикоподшипниках
- Для точного и простого регулирования в отводном блоке размещен механизм натяжения зубчатого ремня

INSTALLAZIONE

INSTALLATION
INSTALACIÓN
INSTALAÇÃO
INSTALLATION
INSTALLATION
УСТАНОВКА

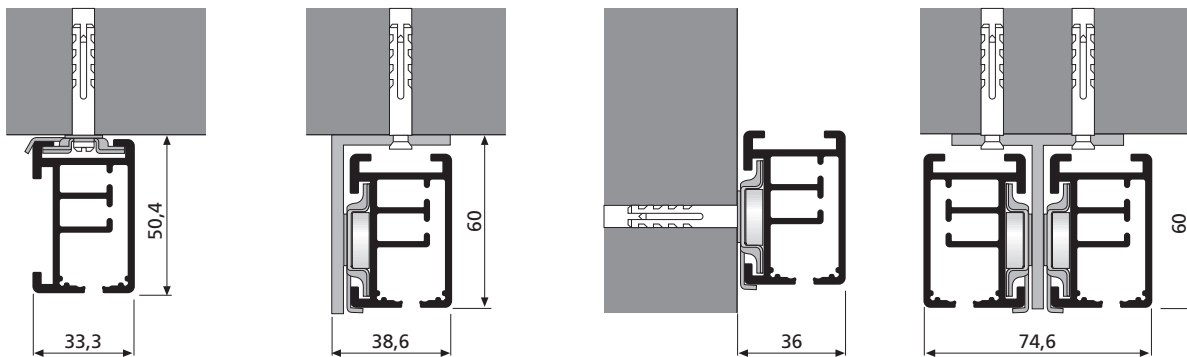

ASTA DI SORMONTO ADATTIVA - OVERLAP ROD ADAPTER - VARILLA DE SOBREPOSICIÓN ADAPTATIVA - HASTE DE SOBREPOSIÇÃO ADAPTÁVEL
TRINGLE DE CHEVAUCHEMENT ADAPTATIVE - ADAPTIVE ÜBERLAPPUNGSSTREBE - AANPASBARE OVERLAPSTANG - АДАПТИРУЮЩАЯСЯ ШТАНГА НАЛОЖЕНИЯ

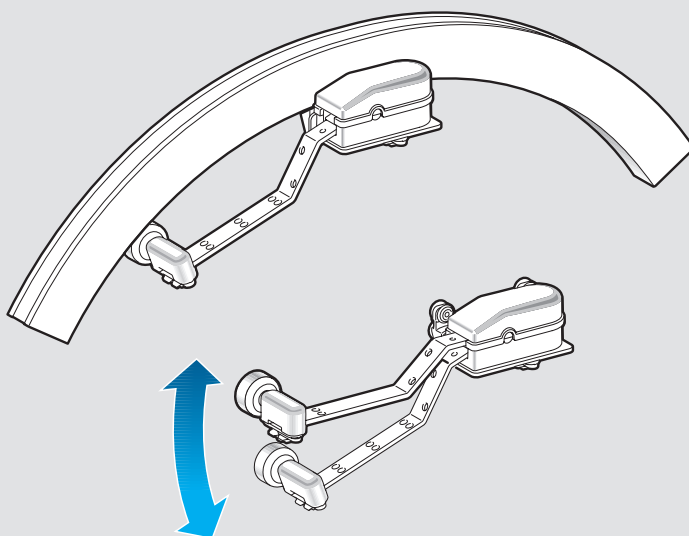

L'esclusiva asta di sormonto adattiva brevettata (art. 5523) permette la realizzazione di sistemi curvati con profilo a scomparsa anche di grandi dimensioni. La funzione basculante dell'asta di sormonto permette al telo di scorrere sempre al disotto del profilo.

The exclusive patented overlap rod adapter (art. 5523) allows also large curved systems to be created with a retractable profile. The swivelling function of the overlap rod allows the blind to slide under the profile at all times.

Gracias a la exclusiva varilla de sobreposición adaptativa patentada (art. 5523) es posible realizar sistemas curvados con perfil ocultable incluso de grandes dimensiones. La función basculante de la varilla de sobreposición permite que la tela se deslice siempre por debajo del perfil.

A haste de sobreposição adaptável com patente registada (art. 5523) permite a realização de sistemas curvos com perfil ocultável de grandes dimensões. A função basculante da haste de sobreposição permite à cortina deslizar sempre por baixo do perfil.

La tringle de chevauchement brevetée (art. 5523) permet la réalisation de système cintrés avec profil escamotable même de grandes dimensions. La fonction de basculement de la tringle de chevauchement permet au store de coulisser toujours en dessous du profil.

Die exklusive patentierte Überlappungsstrebe (Art. 5523) gestattet die Ausführung von auch groß dimensionierten Kurvensystemen mit verdecktem Profil. Dank der Kippfunktion der Überlappungsstrebe kann die Stoffbahn stets unterhalb des Profils laufen.

De gepatenteerde exclusieve aanpasbare overlapstang (art. 5523) staat de realisatie van gebogen systemen met verzonken profiel toe, ook van grote afmetingen. De kantelende werking van de overlapstang maakt dat het doek altijd onder het profiel kan lopen.

Запатентованная, эксклюзивная адаптирующаяся штанга наложения (арт. 5523) позволяет получать системы с поворотом с убаирающимся профилем, даже больших размеров. Плавающая система штанги наложения позволяет полотну двигаться всегда ниже профиля.

INTERASSE PROFILI SOSTEGNO - SPACING FABRIC SUPPORT PROFILES - ESPACIAMIENTO DE LOS PERFILES DE SUSTENTACIÓN DE LA TELA
ESPAÇO ENTRE OS PERFIS DE SUPORTE DA CORTINA - ESPACE ENTRE LES PROFILS DE RETENUE DU STORE - ABSTAND DER STOFFTRÄGERPROFILE
SPATIËREN VAN DE STEUNPROFIELEN VAN HET DOEK - РАССТОЯНИЕ МЕЖДУ ОПОРНЫМИ ПРОФИЛЯМИ ПОЛОТНА

L'art. 5527 permette la spaziatura dei profili di sostegno del telo e, di conseguenza, di regolare il drappeggio del tessuto.

Art. 5527 can be used to space out the blind support profiles, thereby allowing the fabric to drape more evenly.

El art. 5527 permite espaciar los perfiles de sustentación de la tela y, por consiguiente, regular el drapeado del tejido.

O art. 5527 permite espaçar os perfis de suporte da cortina e, portanto, regular o drapado do tecido.

L'art. 5527 permet d'espacer les profils de retenue du store donc d'en organiser les plis.

Der Art. 5527 gestattet einen Abstand der Trägerprofile der Stoffbahn und demzufolge eine regelmäßige Drapierung des Stoffes.

Art. 5527 zorgt voor het spatiëren van de steunprofielen van het doek en derhalve voor het regelen van de drapering van de stof.

Изделие 5527 позволяет устанавливать на расстоянии опорные профили полотна и, следовательно, регулировать ламбрекен.

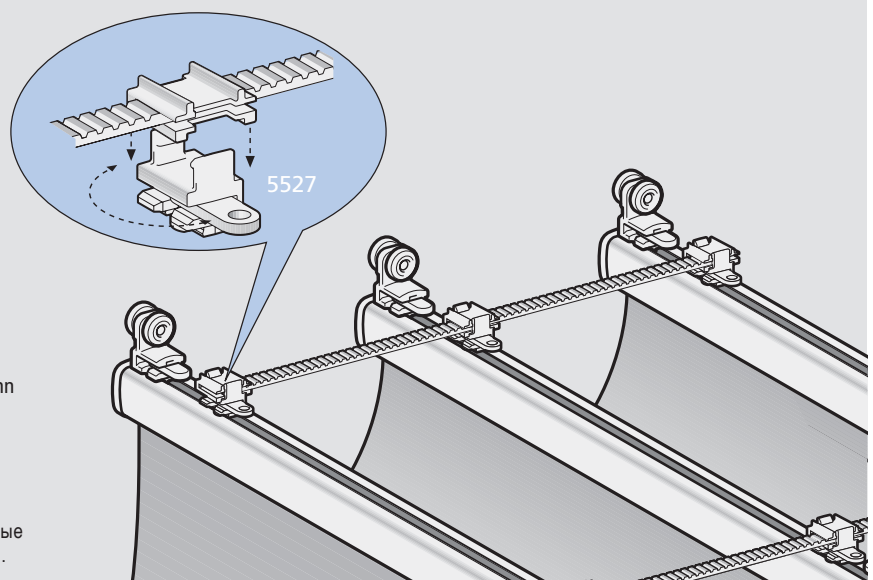



7.1.22

Garden 551-552

AZIONAMENTO WIRELESS - WIRELESS OPERATION - FUNCIÓN SIN HILOS - FUNÇÃO WIRELESS - FONCTION SANS FIL - DRAHTLOSE FUNKTION
DRAADLOZE FUNCTIE - БЕСПРОВОДНОЕ УПРАВЛЕНИЕ

Garden 551-552 è dotato di ricevitore radio R.F. integrato di serie. Per poterlo utilizzare con azionamento a distanza è sufficiente interfacciarlo con i trasmettitori appartenenti alla linea «Domotic»: 5471 - 5474 - 5455 - 5459 - 5421

Garden 551-552 is fit with an integrated R.F. receiver as standard equipment. To use the receiver with remote operation, interface it with transmitters: 5471 - 5474 - 5455 - 5459 - 5421

Garden 551-552 está equipado de serie con receptor R.F. integrado. Para poder utilizarlo con accionamiento a distancia basta ponerlo en interfaz con los transmisores: 5471 - 5474 - 5455 - 5459 - 5421

Garden 551-552 é provido de série com receptor rádio R.F. integrado. Para o poder utilizar com accionamento à distância, é suficiente interfaceá-lo com os transmissores: 5471 - 5474 - 5455 - 5459 - 5421

Garden 551-552 est muni en série d'un récepteur radio R.F. intégré. Pour la commande à distance, il suffit de l'interfacer avec les émetteurs: 5471 - 5474 - 5455 - 5459 - 5421

Garden 551-552 ist serienmäßig mit einem integrierten Funkempfangsgerät ausgestattet. Für die Verwendung mit Fernbedienung genügt die Verbindung mit den folgenden Sendergeräten: 5471 - 5474 - 5455 - 5459 - 5421

Garden 551-552 is voorzien van een standaard geïntegreerde R.F. radio-ontvanger. Om hem te kunnen gebruiken met afstandsbediening hoeft hij slechts gekoppeld te worden aan de zenders: 5471 - 5474 - 5455 - 5459 - 5421

Система «Garden 551-552» серийно оборудована встроенным радиочастотным приемником. Для дистанционного управления системой необходимо связать его с передатчиками: 5471 - 5474 - 5455 - 5459 - 5421

REGOLAZIONE DELLA CINGHIA - BELT ADJUSTMENT - REGULACIÓN DE LA CORREA
AJUSTAMENTO DA CORREIA - RÉGLAGE DE LA COURROIE - RIEMENSPANNUNG
AFSTELLING VAN DE RIEM - РЕГУЛИРОВКА РЕМНЯ

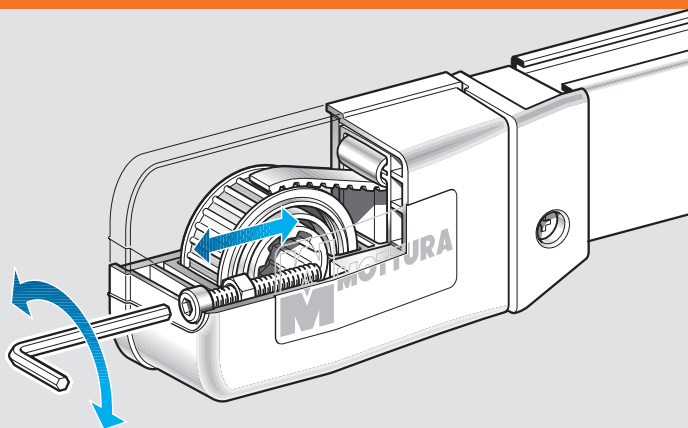

- Nella puleggia di rinvio è alloggiato il dispositivo di tensionamento della cinghia dentata per una corretta e semplice regolazione
- For precise and simple adjustment, the device for tightening the toothed belt is housed in the return pulley
- En la polea de reenvío está alojado el dispositivo de tensado de la correa dentada, lo que permite efectuar una correcta y sencilla regulación
- Na polia de transmissão está encerrado um dispositivo de tensionamento da correia dentada, para um ajustamento simples e perfeito
- Logé dans la poulie de renvoi, le dispositif de tension de la courroie crantée permet un réglage simple et correct.
- In der Umlenkrolle ist die Spanvorrichtung des Zahnriemens untergebracht, was eine wirksame und einfache Einstellung gestattet
- In de tussenrol is de spaninrichting van de tandriem ondergebracht, voor een correcte en eenvoudige afstelling
- Для точного и простого регулирования в отводном блоке размещен механизм натяжения зубчатого ремня



COLLEGAMENTI - MOTOR CONNECTIONS - CONEXIONES - CONEXÕES DO MOTOR
BRANCHEMENTS - ANSCHLÜSSE - VERBINDINGEN - СОЕДИНЕНИЕ

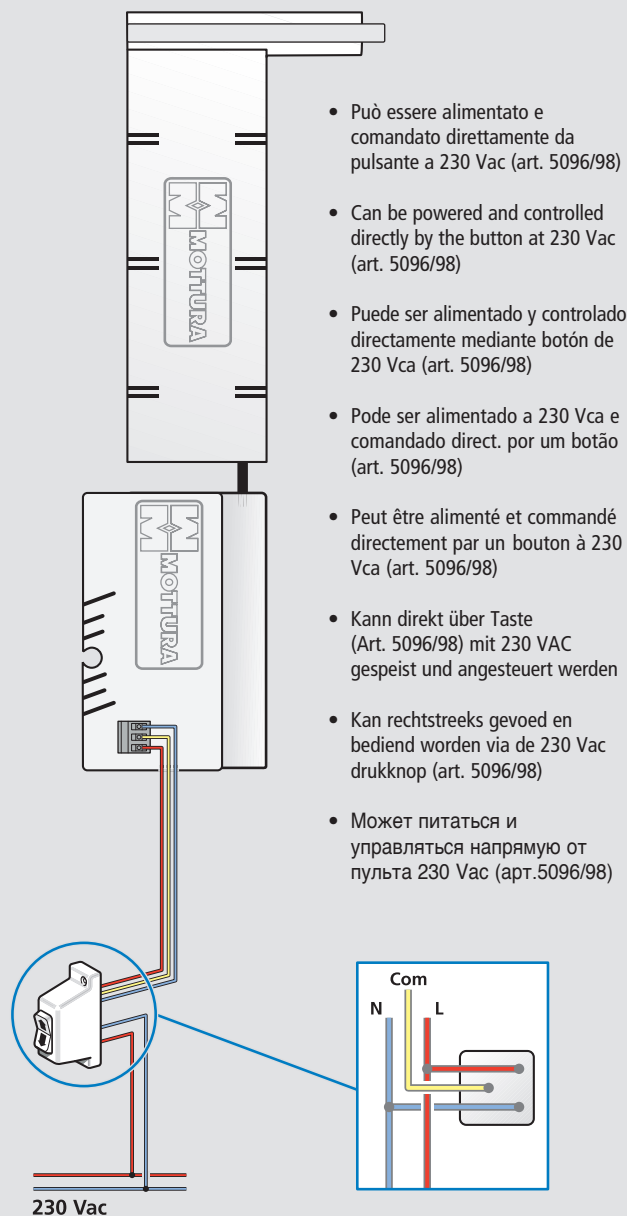

Garden 551-552



7.1.23

CONFEZIONE CON PROFILO VELCRATO ART. 414 - SYSTEM WITH VELCRO® PROFILE REF. 414 - CONFECCIÓN CON PERFIL DE VELCRO® ART. 414
 CONFECCIÓN COM PERFIL COM VELCRO® ART. 414 - CONFECTIONNÉ AVEC PROFIL MUNI DE VELCRO® ART. 414 - SYSTEMAUSFÜHRUNG MIT KLETTPROFIL ART. 414
 CONFECTIE MET VELCROPROFIEL ART. 414 - ИЗГОТОВЛЕНИЕ СИСТЕМЫ С ПРОФИЛЕМ С ЛИПУЧКОЙ ART. 414

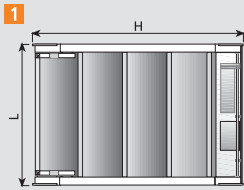

L max: 250 cm
 H max: 1000 cm

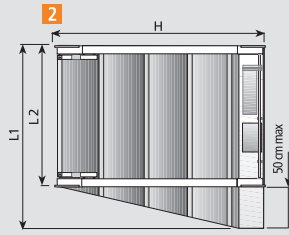

L1 max: 300 cm - L2 max: 250 cm
 H max: 1000 cm

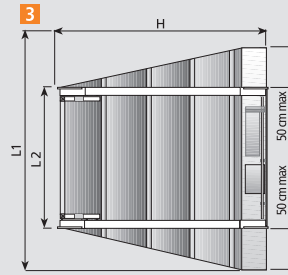

L1 max: 350 cm - L2 max: 250 cm
 H max: 1000 cm

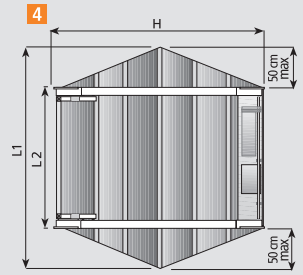

L1 max: 350 cm - L2 max: 250 cm
 H max: 1000 cm

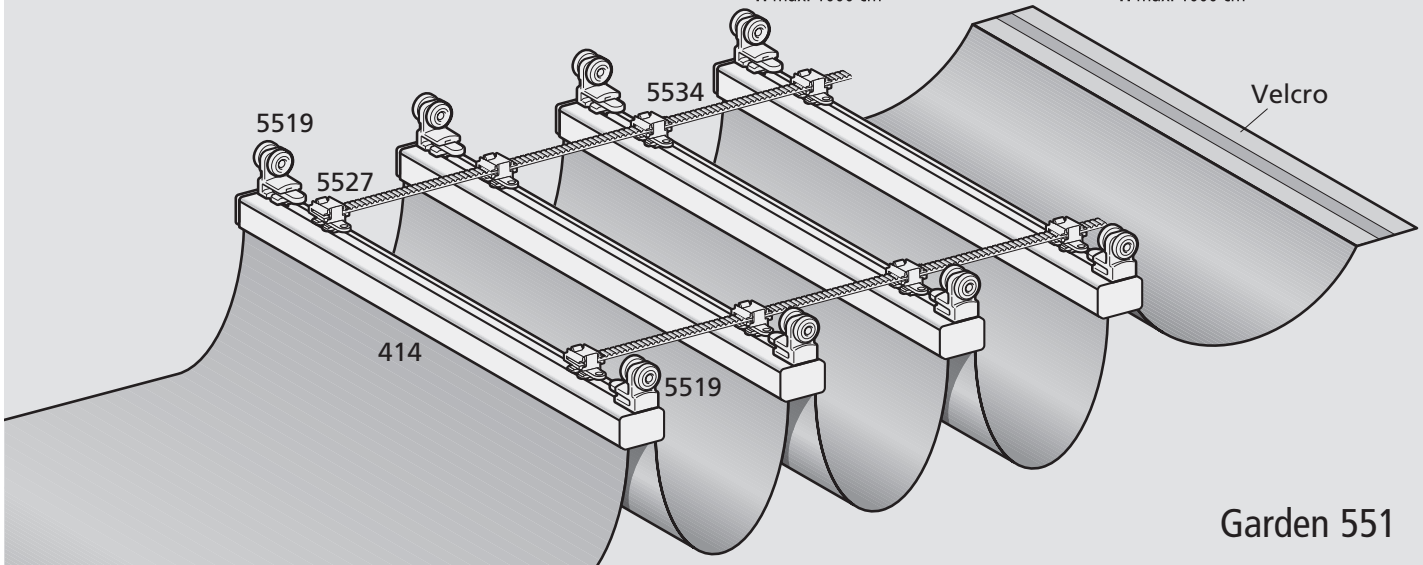

Garden 551

CONFEZIONE CON PROFILO ART. 5517 - SYSTEM WITH PROFILE REF. 5517 - CONFECCIÓN CON PERFIL ART. 5517 - CONFECCIÓN COM PERFIL ART. 5517
 CONFECTIONNÉ AVEC PROFIL ART. 5517 - SYSTEMAUSFÜHRUNG MIT PROFIL ART. 5517 - CONFECTIE MET PROFIEL ART. 5517
 ИЗГОТОВЛЕНИЕ СИСТЕМЫ С ПРОФИЛЕМ ART. 5517

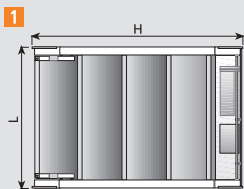

L max: 400 cm
 H max: 1400 cm

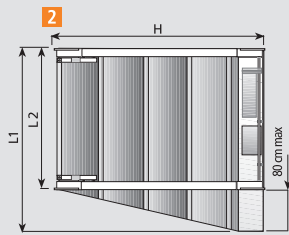

L1 max: 480 cm - L2 max: 400 cm
 H max: 1400 cm

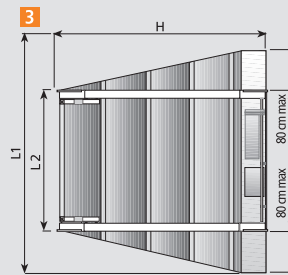

L1 max: 560 cm - L2 max: 400 cm
 H max: 1400 cm

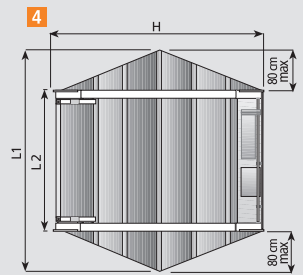

L1 max: 560 cm - L2 max: 400 cm
 H max: 1400 cm

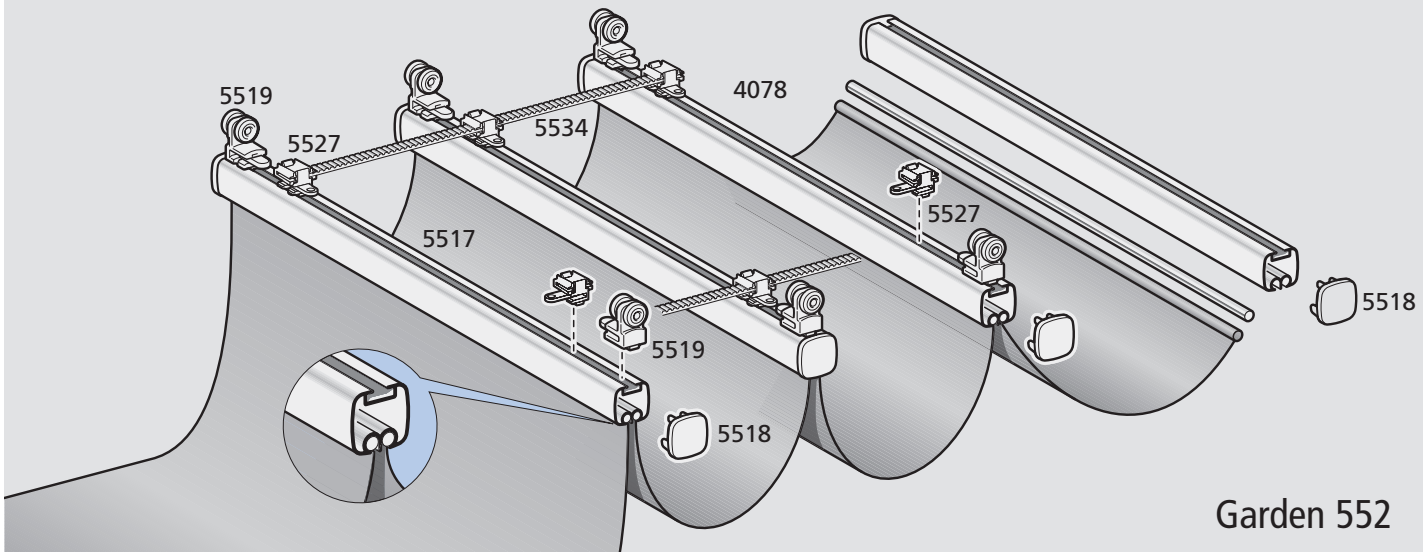

Garden 552



7.1.24

Garden 551-552

CURVE - BENDING - CURVAS - CURVAS
COURBAGE - BOGEN - BUIGEN - ИЗГИБ



BENDABLE
BY MOTTURA ONLY

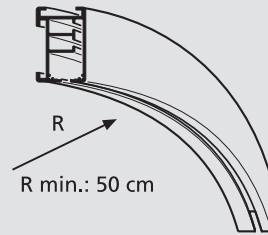

COMANDI A DISTANZA - REMOTE CONTROLS - MANDOS A DISTANCIA - ENCOMENDA A DISTÂNCIA
COMMANDE À DISTANCE - FERNKONTROLLE - AFSTANDBEDIENING - ПУЛЬТ УПРАВЛЕНИЯ

-1-

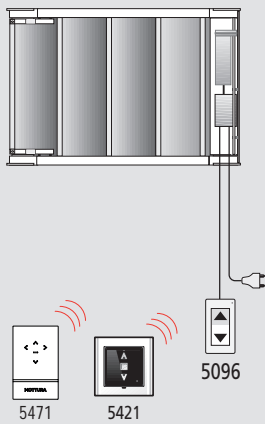

-2-

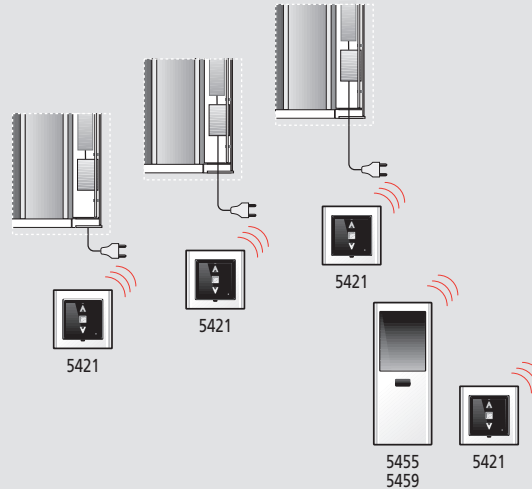

-3-

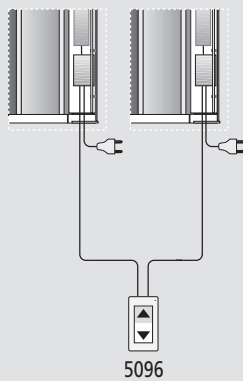

-4-

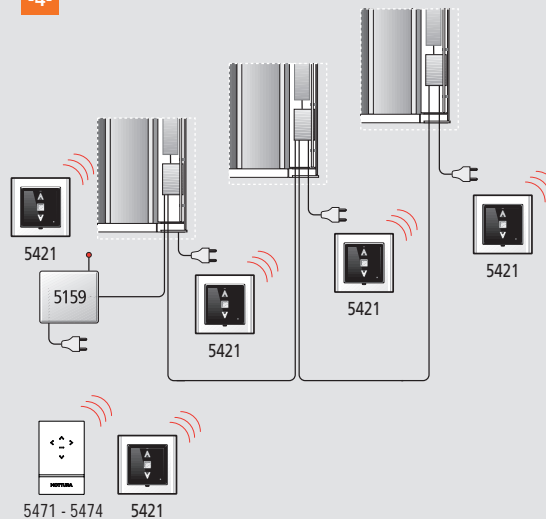

- 1- comando singolo con telecomando e pulsante
- 1- single control by remote control and switch
- 1- mando individual mediante mando a distancia y pulsador
- 1- comando individual com telecomando e botão
- 1- commande simple par télécommande avec interrupteur
- 1- Einzelsteuerung mit Fernbedienung und Schalter
- 1- enkele bediening met afstandbediening met schakelaar
- 1- Индивидуальное управление и от кнопки

- 2- comando singolo e simultaneo con telecomando
- 2- single and simultaneous control by remote control
- 2- mando individual y simultaneo mediante mando a distancia
- 2- comando individual e simultâneo com telecomando
- 2- commande individuelle et groupée avec télécommande
- 2- Einzel und Gruppensteuerung mit Fernbedienung
- 2- gezamenlijke en individuele bediening met afstandbediening
- 2- Индивидуальное и одновременное управление от пульта

- 3- comando simultaneo di 2 motori con pulsante
- 3- simultaneous control of two motors by switch
- 3- mando simultaneo para 2 motores con pulsador
- 3- comando simultâneo de 2 motores com botão
- 3- commande groupée de 2 moteurs avec interrupteur
- 3- Gruppensteuerung von 2 Mot. mit Schalter
- 3- gezamenlijke bediening van 2 motoren met schakelaar
- 3- Одновременное управление 2 системами (моторами) от кнопки

- 4- comando simultaneo con telecomando e 5159
- 4- simultaneous control by remote control and 5159
- 4- mando simultaneo mediante mando a distancia y 5159
- 4- comando simultâneo com telecomando e 5159
- 4- commande groupée avec télécommande avec 5159
- 4- gezamenlijke bediening met afstandbediening met 5159
- 4- Gruppensteuerung mit Fernbedienung und 5159
- 4- Одновременное управление от пульта и 5159

Garden 551-552



7.1.25

Garden 552

CE

