

Progetto 420

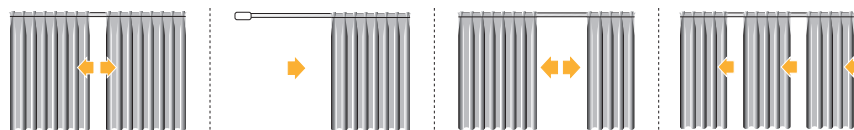

1.1.41





1.1.42

Progetto 420

1:1

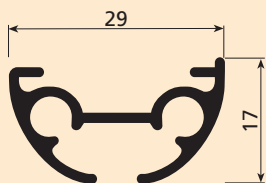
**USE**UTILIZZO - USE - USO
USO - UTILISATION - ANWENDUNG
GEBRUIK - ИСПОЛЬЗОВАНИЕ

SISTEMA PER TENDE ARRICCIATE AD USO PRINCIPALMENTE DOMESTICO

Azionamento con corde.

Indicato per tendaggi L 600 cm max ed H 300 cm di peso fino a 5 kg.

L'apertura può essere centrale, laterale, multipla o asimmetrica.

Il sistema è indicato per installazioni a soffitto tramite chiavette in acciaio a scomparsa.

Lo scorrimento delle corde d'azionamento avviene in canali paralleli indipendenti.

Lo scorrimento è garantito da scivoli autolubrificanti in polietilene o da scorrevoli a rullo per i tendaggi ai limiti della portata.

DRAPED CURTAIN SYSTEM MAINLY FOR DOMESTIC USE

Cord operated.

For use with curtains 600 cm W max. and 300 cm H weighing up to 5 kg.

The opening can be central, lateral, multiple or asymmetric.

The system is suitable for ceiling installations using inset steel keys.

The operating cords run in independent side-by-side channels.

Sliding is guaranteed by self-lubricating polyethylene slides or by roller gliders for curtains at the load limits.

SISTEMA DE CORTINAS FRUNCIDAS PARA USO PRINCIPALMENTE DOMÉSTICO

Accionamiento mediante cordones.

Adecuado para cortinas de anchura máx. 600 cm y altura máx. 300 cm, de peso hasta 5 kg.

La apertura puede ser central, lateral, múltiple o asimétrica.

Este sistema es indicado para montajes en techo mediante soportes de llave de acero ocultables.

El deslizamiento de los cordones de accionamiento se realiza en canales paralelos independientes.

El deslizamiento se efectúa mediante correderas deslizantes autolubricadas de polietileno o correderas con ruedecitas para las cortinas más pesadas.

SISTEMA PARA CORTINAS FRANZIDAS PRINCIPALMENTE PARA USO DOMÉSTICO

Accionamento com cordões.

Indicado para cortinas com largura máxima de 600 cm, altura 300 cm e peso máximo de 5 kg.

A abertura pode ser central, lateral, múltipla ou assimétrica.

O sistema é indicado para instalações no tecto com chavetas de aço ocultáveis.

O deslizamento dos cordões de accionamento é feito em canais paralelos independentes. O deslizamento é garantido por deslizadores de polietileno autolubrificantes ou por corredeiras de rolos para cortinas no limite máximo de peso.

SYSTÈME POUR RIDEAUX DRAPÉS POUR UTILISATION PRINCIPALEMENT DOMESTIQUE

Actionnement par drisses.

Préconisé pour rideaux L 600 cm max. et H 300 cm d'un poids maximum de 5 kg.

L'ouverture peut être centrale, latérale, multiple ou asymétrique.

Le système est approprié pour installation plafond par clavettes en acier escamotables.

Le coulisement des drisses d'actionnement se fait en rails parallèles indépendants.

Le coulisement est assuré par glissières autolubrifiantes en polyéthylène ou par rouleurs pour les rideaux atteignant le poids maximum.

BOGENQUERBEHANGSYSTEM ÜBERWIEGEND FÜR DEN PRIVATEN HAUSHALT

Schnurbetätigung. Für Gardinen mit max. L 600 cm und H 300 cm, Gewicht höchstens 5 kg.

Mögliche Öffnungsarten: zentral, seitlich, vielseitig oder asymmetrisch.

Das System ist für die Deckenmontage mit spanner geeignet.

Die Betätigungsschnüre verlaufen in innenliegenden Schnurkanälen.

Selbstschmierende Polyethylenleiter oder Rollgleiter für Gardinen, deren Gewicht fast an der Tragfähigkeitsgrenze liegt, gewährleisten einwandfreies Gleiten.

GORDIJNSYSTEEM VOOR PRIVAAT GEBRUIK

Koordbediend. Te gebruiken voor gordijnen van maximum 600 cm breed en 300 cm hoog, met maximum gewicht van 5 kg.

Pakket: centraal, lateraal, meervoudig of asymmetrisch.

Het systeem kan tegen het plafond geplaatst worden met spanners.

De koorden bevinden zich in aparte koordkanalen.

Het glijden is gegarandeerd door zelfsmurende polyethyleenglijders of door rollers voor gordijnen aan het limietgewicht.

СИСТЕМА ДЛЯ ДРАПИРОВАННЫХ ШТОР ПРЕИМУЩЕСТВЕННО ДЛЯ БЫТОВОГО ИСПОЛЬЗОВАНИЯ

Приведение в действие шнурами. Рекомендуется для штор Д. 600 см макс. и В. 300 см с весом до 5 кг.

Открытие может быть центральным, боковым, в нескольких точках и несимметричным. Эта система рекомендуется для потолочной установки при помощи убирающихся стальных креплений.

Движение шнуров осуществляется по параллельным независимым желобам. Движение осуществляется посредством самосмазывающихся полозков из полиэтилена или роликовых бегунков для штор, вес которых приближается к максимальному.

Kg	ref. 4263	2m	4m	6m	8m	10m	12m	14m	16m	18m	20m	Kg	ref. 4263	2m	4m	6m	8m	10m	12m	14m	16m	18m	20m
		6 Kg	8 Kg	5 Kg																			
														3 Kg	3 Kg	2 Kg							



**CARATTERISTICHE TECNICHE - SPECIFICATIONS
CARACTERÍSTICAS - CARACTERÍSTICAS - CARACTÉRISTIQUES
EIGENSCHAFTEN - KARAKTERISTIEKEN - ХАРАКТЕРИСТИКИ**

- Profilo in lega d'alluminio estrusa 6060 T6 UNI 8278
 - Larghezza 29 mm - Altezza 17 mm
 - Canale di scorrimento: 6 mm
 - Finiture superficiali:
verniciatura poliester bianco RAL 9016; anodizzato argento
 - Raggio di curvatura minima: curve ad ampio raggio 150 cm
 - Carrucole in termoplastico antiurto con ruote su perni in acciaio
 - Sormonto in acetica autolubrificante da 5,5 cm
 - Accessori in acetica autolubrificante
- 6060 T6 UNI 8278 extruded aluminium alloy track
 - Width 29 mm - Height 17 mm
 - Sliding channel: 6 mm
 - Surface finishes:
RAL 9016 white polyester paint; silver anodised
 - Minimum radius of curvature: wide radius curves 150 cm
 - Shockproof thermoplastic pulleys with wheels on steel journals
 - 5.5 cm self-lubricating acetylic overlap
 - Self-lubricating acetylic accessories
- Perfil en aleación de aluminio extruido 6060 T6 UNI 8278
 - Anchura 29 mm - Altura 17 mm
 - Canal de deslizamiento: 6 mm
 - Acabados de la superficie:
pintura poliéster blanca RAL 9016; anodizado plata
 - Radio de curvatura mínima: curvas de ángulo amplio 150 cm
 - Polea de termoplástico endurecido con ruedas sobre ejes de acero
 - Sobreposición de acetálico autolubrificante de 5,5 cm
 - Accesorios de acetálico autolubrificante
- Perfil de liga de alumínio extrudido 6060 T6 UNI 8278
 - Largura 29 mm - Altura 17 mm - Calha de deslizamento: 6 mm
 - Acabamentos superficiais:
tinta de poliéster branca RAL 9016; anodizado prateado
 - Raio de curvatura mínimo: curvas de raio amplo: 150 cm
 - Polias de material termoplástico anti-choque com rodas aplicadas em pernos de aço
 - Sobreposição de resina acetálica autolubrificante de 5,5 cm
 - Acessórios de resina acetálica autolubrificante
- Profil en alliage d'aluminium extrudé 6060 T6 UNI 8278
 - Largeur 29 mm - Hauteur 17 mm
 - Rail de coulissement: 6 mm
 - Finition superficielle: peinture polyester blanc RAL 9016; anodisé argent
 - Rayon minimum: courbes à grand rayon 150 cm
 - Poulies en matériau thermoplastique antichoc avec roues sur pivots en acier.
 - Croisement en résine d'acétal autolubrifiante de 5,5 cm
 - Accessoires en résine d'acétal autolubrifiante.
- Profil aus extrudierter Alu-Legierung 6060 T6 UNI 8278
 - Breite 29 mm - Höhe 17 mm - Laufkanal: 6 mm
 - Oberflächen-Finish:
Polyesterlackierung Weiß RAL 9016; Alu eloxiert
 - Kleinster Biegeradius: Kurven mit großem Radius 150 cm
 - Umlenkungen aus stoßfestem Thermoplast mit Rollen auf Stahlbolzen
 - Überlappung aus selbstschmierendem Acetal 5,5 cm
 - Zubehör aus selbstschmierendem Acetal

- 6060 T6 UNI 8278 geëxtrudeerd aluminium profiel
 - Breedte 29 mm - hoogte 17 mm
 - Kanaalbreedte 6 mm
 - Afwerking:
RAL 9016 wit polyester lak
zilver geanodiseerd
 - Minimum straal van verbuiging: 150 cm
 - Schokbestendige thermoplastic poelies met wielen op metalen as
 - Overlapbeugel tot 5,5 cm
- Профиль из экструдированного алюминиевого сплава 6060 T6 UNI 8278
 - Ширина 29 мм - Высота 17 мм
 - Желоб: 6 мм
 - Отделка поверхности:
полиэфирная окраска в белый цвет RAL 9016;
анодирование серебро
 - Минимальный радиус поворота: поворот с большим радиусом 150 см
 - Шкивы из противоударного термопласта с колесами на стальных осях
 - Налегающий кронштейн из самосмазывающейся ацеталовой пластмассы 5,5 см
 - Принадлежности из самосмазывающейся ацеталовой пластмассы

POSIZIONAMENTO SUPPORTI

SUPPORT POSITIONING
DISTANCIA ENTRE SOPORTES
POSIÇÃO DOS SUPORTES
POSITION DES SUPPORTS
ANBRINGUNG DER HALTERUNG
POSITIE VAN DE STEUNEN
РАЗМЕЩЕНИЕ КРОНШТЕЙНОВ

L cm	
140	1
141 → 200	2
201 → 280	3
281 → 340	4
341 → 480	5
481 → 600	6

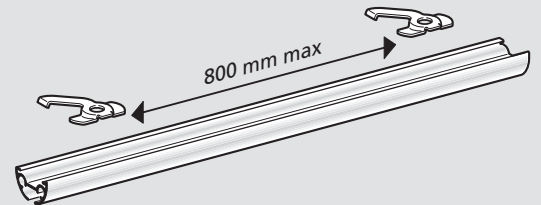

CARRUCOLA INTERMEDIA

INTERMEDIATE RETURN PULLEY
POLEA INTERMEDIA
POLIA CENTRAL
POULIE CENTRALE

ZWISCHENUMLENKER
CENTRALE POELIE
ЦЕНТРАЛЬНЫЙ БЛОК

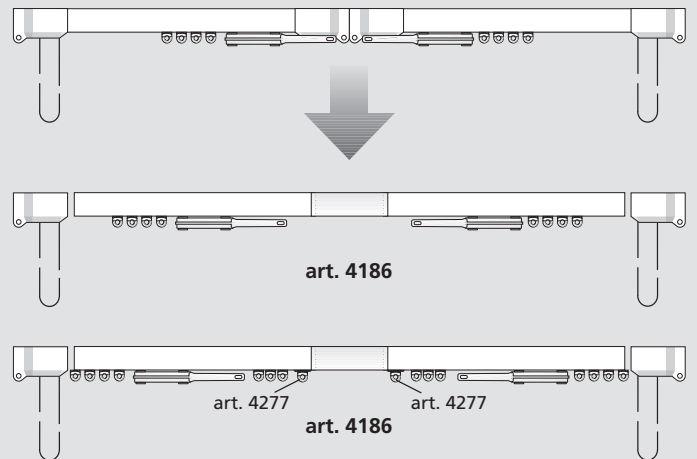



1.1.44

Progetto 420

CURVE

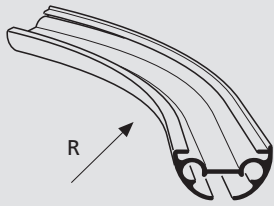

R min. 150 cm



art. 9805 (Sec. C)



art. 9925 (Sec. C)

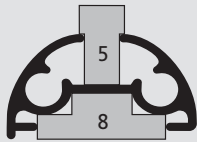

art. 9825 (Sec. C)

BENDING
CURVAS
CURVAS
COURBAGE
BOGEN
BUIGEN
ИЗГИБ

SCIVOLI - GLIDERS - CORREDERAS - DESLIZADORES
GLISSEURS - GLEITER - GLIDERS - БЕГУНКИ

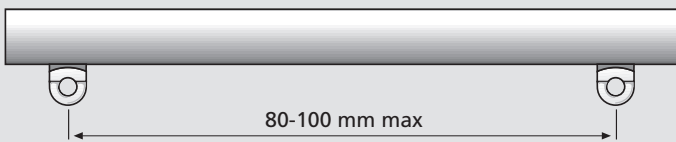

80-100 mm max

CONFEZIONI CONSIGLIATE

A RAPPORTO DI ARRICCIATURA
THE SPACE BETWEEN THE PLEATS
RAPPORT DE FRUNCIDO
RELAÇÃO DE FRANZIDO
INDIQUE LA DISTANCE ENTRE PLS
GIBT DEN RAFFRAPPORT AN
GEEFT DE AFSTAND TUSSEN DE PLOOIEN AAN
ВИД ДРАПИРОВКИ

SUGGESTED STYLES OF CURTAINS
TIPOS DE CONFECCIÓN
TIPOS DE CORTINAS ACONSELHADOS
CONFECTION CONSEILLÉE
EMPFOHLENE VORHANGBÄNDER
AANBEVOLEN CONFECTIE
МОДЕЛЬ

B NASTRO - TAPE - CINTA - FITA
GALON - BAND - LINT - ЛЕНТА

	A	B
	1:2	art. 770 - h 65 mm art. 738 - h 65 mm art. 768 - h 30 mm
	1:1,5	art. 773 - h 90 mm art. 387
	1:2	art. 773 - h 90 mm art. 387
	1:2	art. 770 - h 65 mm art. 738 - h 65 mm
	1:2	art. 770 - h 65 mm art. 738 - h 65 mm

INSTALLAZIONE

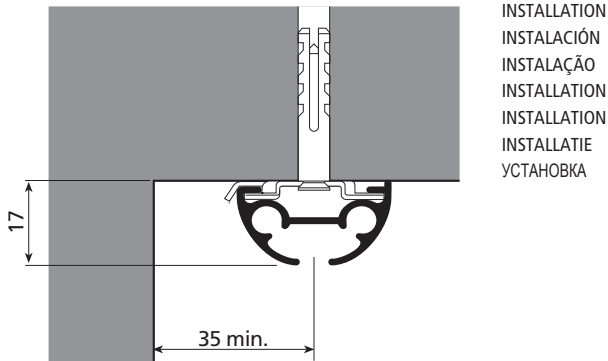

INSTALLATION
INSTALACIÓN
INSTALAÇÃO
INSTALLATION
INSTALLATION
INSTALLATIE
УСТАНОВКА

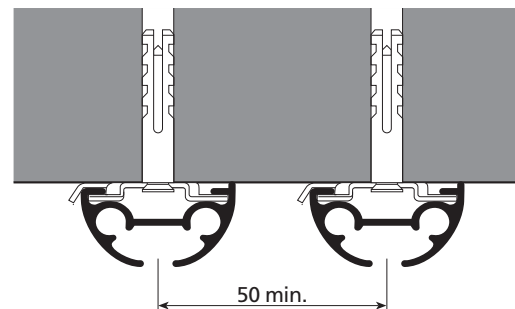

L'installazione si effettua utilizzando le chiavette art. 4161 e, sulle estremità, le apposite asole sulle carrucole.

The installation is done by using the fixing key 4161 and, at the extremity, the slats of the pulley.

La instalación se efectua mediante el soporte 4161, en los extremos. Las poleas estan preparadas para sujeción directa a techo.

A instalação é feita utilizando as chavetas art. 4161 e, nas extremidades, os furos oblongos próprios das polias.

L'installation est faite en utilisant le claf de fixation 4161 et au extrémité, les sièges de la poulie.

Man nimmt die Installation vor, indem man den Nasenkeil art. 4161 gebraucht und an den endseiten die speziellen Oesen auf die Leitrolle montiert.

De installatie gebeurt met spanners art. 4161 en plaatjes aan de poelies.

Установка выполняется при помощи креплений арт. 4161 и специальных петель на блоках.

SISTEMAZIONI - APPLICATION - COLOCACIÓN - APLICAÇÕES
MONTAGE - MONTAGE - TOEPASSING - ВАРИАНТЫ УСТАНОВКИ

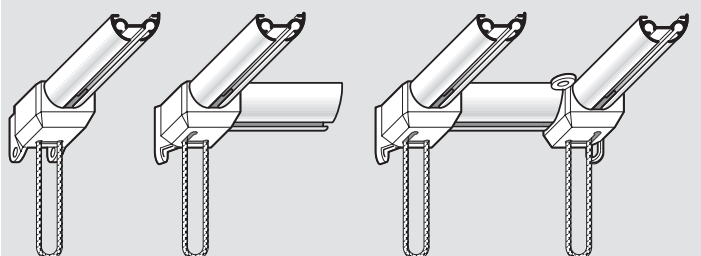

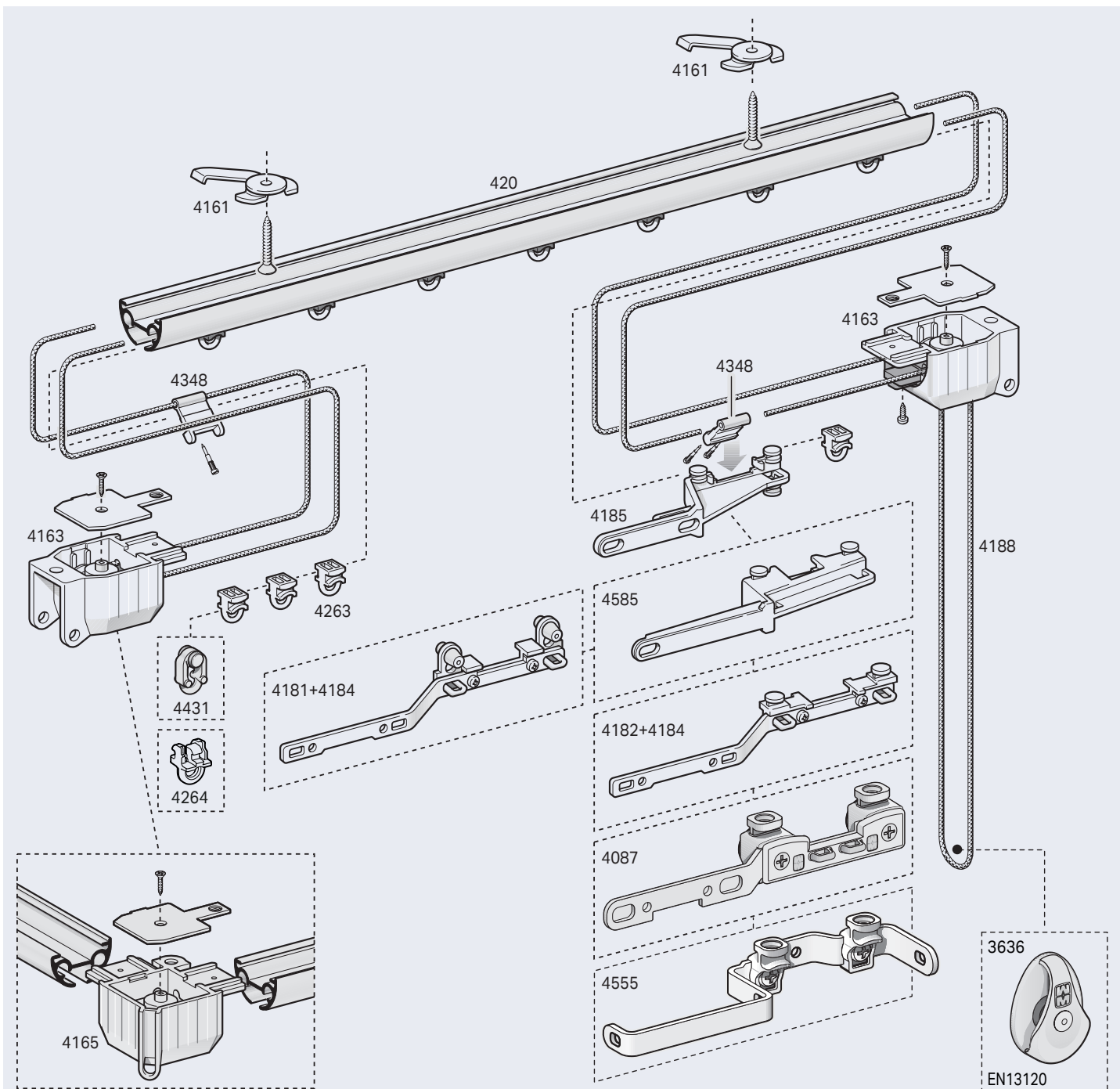

DOPPIA CADUTA CORDA

DOUBLE CORD DRAWING
 DOBLE ACCIONAMIENTO
 CORDÃO DE ACCIONAMENTO DUPLO
 DOUBLE COMMANDE
 DOPPEL SCHNURZUGBEDIENUNG
 DUBBELE BEDIENING
 ДВЕ ТОЧКИ СПУСКАНИЯ ШНУРА

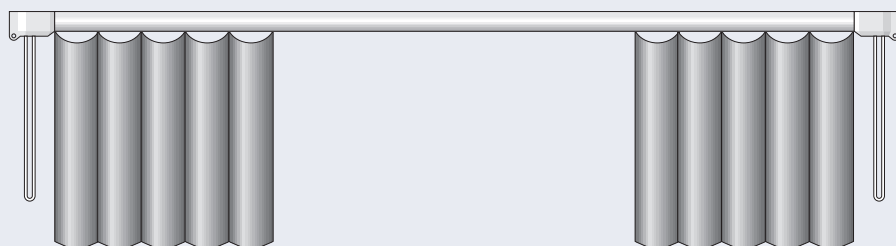

- Un sistema esclusivo permette il trasferimento della caduta corde a sistema installato agendo sul fissacordone 4348
- Being the system already installed, an exclusive device allows the transfer of the cord drawing, from one side to another, by operating on the cord fixing item ref. 4348
- Un sistema exclusivo que permite cambiar el cordón de mando de un lado al otro manteniendo el riel montado, manipulando la unión de cordón 4348
- Um sistema exclusivo permite transferir o accionamento dos cordões, após instalação do sistema, operando no fixador de cordão, 4348
- Après pose, le côté de commande peut être transféré en actionnant le conducteur art. 4348
- Ein exclusives System erlaubt die Versetzung der Bedienungsschnur von eine, seite zur anderen, wenn das System bereits installiert ist. Auf den Vorläufer 4348
- Na plaatsing kan de bedieningszijde worden gewijzigd door de voorloper art. 4348 te verzetten
- Эта эксклюзивная система позволяет смещать точку спускания шнуров после установки всей системы, используя для этого крепление шнура 4348